

POWERFULL



 **marsiss**[®]
Industrial Air Tools

Endüstriyel Havalı Vidalama Tornavidaları



- * Tork Hassasiyeti
- * Tork toleransı \pm %3
- * Kolay tork ayarlayabilme

- * Ergonomik kompozit gövde
- * 78dBA ses düzeyi
- * L= Tetik başlama D=İtme başlama

Düz Tip Push Start Shut off Tornavida

Model	Hız (rpm)	Tork Aralığı (Nm)	Ağırlık (kg)	Uzunluk (mm)
MR-30D	1800	0.3 - 1.7	480	180
MR-35D	2200	0.3 - 2	480	180
MR-40D	1000	0.5 - 3	480	180
MR-45D	800	0.8 - 4	480	180
MR-50D	1400	0.7 - 5	790	215
MR-55D	1000	0.7 - 6.5	790	215
MR-60D	550	1.5 - 9.5	790	215
MR-65D	300	3 - 18	800	215
MR-68D	250	5 - 28	800	215

Kabızlı Shutt off Tornavida

Model	Hız (rpm)	Tork Aralığı (Nm)	Ağırlık (kg)	Ölçüler (mm)
MR-30P	2200	0.3 - 2.0	640	35x190x190
MR-38P	1800	0.3 - 2.5	640	35x190x190
MR-41P	1000	0.5 - 3.5	640	35x190x190
MR-48P	1700	0.7 - 5.0	980	43x220x220
MR-50P	1400	1.0 - 6.0	980	43x220x220
MR-55P	1000	1.2 - 7.5	980	43x220x220
MR-60P	550	0.7 - 6.5	980	43x220x220
MR-65P	300	1.5 - 9.5	1100	43x220x220
MR-68P	250	5.0 - 28.0	1250	43x220x220

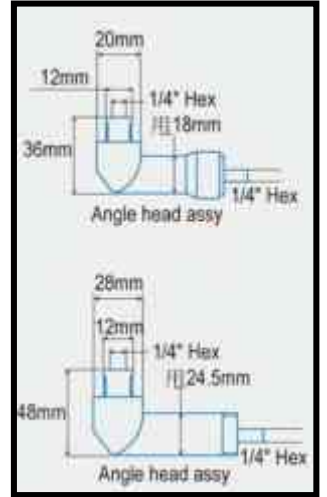

- * Tork Hassasiyeti
- * CMK Değeri >1.33 ±%10 (ISO5393)
- * Tork tekrar oranı ±%3
- * Kolay tork ayarlayabilme
- * Çift yön özelliği

Tetik Başlamalı Açılı Shut off Tornavidalar

Model	Hız (rpm)	Tork Aralığı (Nm)	Ağırlık (kg)	Uzunluk (mm)
MR-20AD	1000	0.1 - 1.0	660	270
MR-30AD	1800	0.3 - 1.7	660	270
MR-35AD	2200	0.3 - 2.0	660	270
MR-45AD	800	0.8 - 4.0	660	270
MR-48AD	1700	0.5 - 4.5	1100	345
MR-50AD	1400	0.7 - 5.0	1100	345
MR-60AD	550	1.5 - 9.5	1200	345
MR-65AD	300	3.0 - 18.0	1400	345
MR-68AD	250	5.0 - 28.0	1400	345

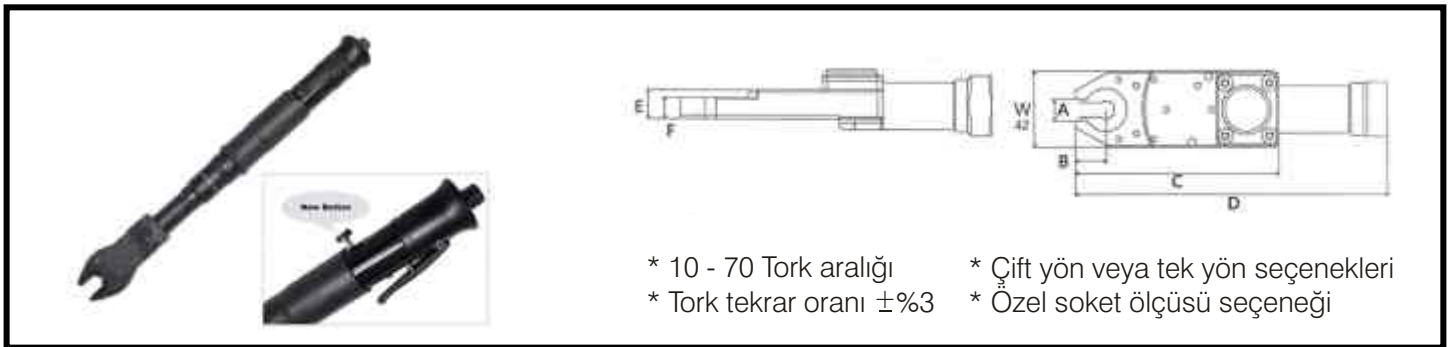

- * 10 - 70 Tork aralığı
- * Tork tekrar oranı ±%3
- * Çift yön veya tek yön seçenekleri
- * Özel soket ölçüsü seçeneği

Tork Kontrollü Açık Ağızlı Anahtarlar

Model	Hız (rpm)	Tork Aralığı (Nm)	Hex Ölçüsü (mm)	Kafa Ölçüsü (mm)	Çap mm
MR-13AC	230	5.0 - 17	13	56	39
MR-14AC	230	5.0 - 17	14	56	39
MR-15AC	170	7.0 - 24	15	56	39
MR-17AC	170	7.0 - 24	17	56	39
MR-19AC	170	7.0 - 24	19	56	39

Makine / Otomasyon Tipi Shutt off Havalı Tornavidalar

Model	Hız (rpm)	Tork Aralığı (Nm)
MR-300M	1800	0.3 - 1.7
MR-350M	2200	0.3 - 2
MR-380M	1800	0,3 - 2.5
MR-400M	1000	0.5-3
MR-450M	800	0.8 - 4.5
MR-480M	1700	0.5 - 4.5
MR-500M	1400	0.7 - 5
MR-550M	1000	0.7 - 6.5
MR-600M	550	1.5 - 9.5
MR-650M	300	3 - 18
MR-680M	250	5 - 28



- * Tork Hassasiyeti
- * CMK Değeri > 1.33 %10 (ISO5393)
- * Kolay tork ayarlayabilme
- * Çift - tek yön özelliği
- * Push Start ve Hava Başlamalı
- * M5 sinyal port

Metal işleme uygulamaları için ekonomik havalı taşlama aletleri



Standart Düz Tip (6 mm)



Sabit Tetik

Açılı Model

- * Pens Ölçüsü : 3-6 mm
- * Hız : 20-35,000 rpm
- * Tetik sabitleme opsiyonu
- * Hava giriş 1/4"
- * Uzun ve 90° seçenekleri

ESA MAKİNE SAN. TİC. LTD. ŞTİ.

2005 yılında Metal endüstrisine kesici ürünler tedarik etmek amacıyla kuruldu. 2008 yılından itibaren basınçlı hava ile çalışan el aletleri ve endüstriyel elektrikli sıkıcı ekipmanları sektöründe faaliyet göstermek amacıyla Satış, Servis ve Teknik destek altyapısını geliştirdi. Müşteri odaklılık ve üretimde optimum verimlilik ana ilkesi ile uzmanlık alanını "Endüstriyel metal işleme aletleri, pnömatik ve elektrikli sıkıcı aletleri ve otomasyon uygulamaları" olarak belirleyen ESA Makine; kısa süre içinde bünyesine kattığı dünyanın önde gelen markalarını bu alandaki başarısının göstergesi olarak görmektedir.



ESA Makine San. ve Tic. Ltd. Şti.

Çavuşoğlu Mh. Bilim Sk. No:12B Kartal - İstanbul
Tel : +90 216 473 74 29 Fax : +90 216 473 74 30

www.esamakine.com.tr www.marsiss.com.tr

*  havalı tornavidalar Esa Makine'ye özel olarak üretilmektedir.